



groei door

innovatie



Kerncompetenties

Het resultaat van jarenlange ervaring

In 1968 breekt er een nieuw tijdperk aan bij GEALAN: er wordt een begin gemaakt met de fabricage van kunststof raamprofielen. Hiermee werd de grondslag gelegd voor de huidige ondernemingsstructuur en de kerncompetenties van GEALAN Fenster-Systeme GmbH: de extrusie van raam- en deurprofielen uit PVC, de co-extrusie en gelijktijdige verwerking van de grondstoffen PVC en PMMA (polymethylmetacrylaat) tot raamprofielen, matrijzenbouw voor kunststofextrusie en de Dry-Blend-vervaardiging. In 1999 werd hier de mogelijkheid van marketing- en reclamedienstverlening aan toegevoegd.



Kerncompetentie 'Extrusie'

Het eerste GEALAN-raamprofiel werd in 1968 geëxtrudeerd. Sindsdien hebben we ons best gedaan om alles te weten te komen over het bijzonder ingewikkelde procédé van de extrusie van kunststofprofielen. Tijdens dit procédé worden verschillende grondstoffen in een continu proces gesmolten en door een matrijs in een bepaalde vorm gedrukt. Vervolgens koelt het instabiele profiel af in de kalibrering, waardoor het zijn uiteindelijke vorm krijgt. Vensterbouwbedrijven in binnen- en buitenland maken met behulp van het grote aantal verschillende profielen hun kunststof ramen en deuren.

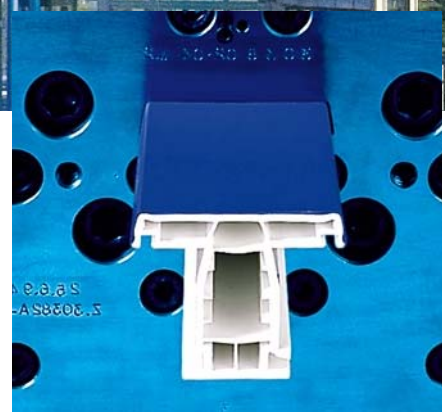

Kerncompetentie 'Co-extrusie'

Co-extrusie is de gelijktijdige verwerking van de grondstoffen PVC en PMMA (polymethylmetacrylaat) tot raamprofielen. Bij dit procédé wordt het witte basisprofiel onlosmakelijk verbonden met een kleurrijke vloeibare acrylcolor. Door de verbinding van beide grondstoffen ontstaat er een product dat voldoet aan de hoogste kwalitatieve, functionele en optische eisen wat betreft kleurstelling, kras- en weersbestendigheid. Het co-extrusieprocédé wordt bij GEALAN sinds 1980 toegepast.

»Vertrouwen is de basis voor een succesvolle samenwerking op de lange termijn. GEALAN streeft op basis van economische soliditeit in combinatie met een sterk kostenbewustzijn naar strategische partnerschappen.«

Jürgen Küspert
Voorzitter van de bedrijfsleiding



Kerncompetentie 'Matrijzenbouw'

Profielssystemen met vijf of meer kamers stellen hoge eisen aan de extrusiegereedschappen. Tijdens de fabricage van de matrijzen zijn de modernste robottechnieken en de nieuwste CNC-supplementen net zo belangrijk als de jarenlange ervaring en het vakmanschap. De samenwerking tussen mens en machine is immers doorslaggevend voor een probleemloze gang van zaken. Daarom bouwt GEALAN tot nu toe bijna alle matrijzen voor de extrusie van de profielen in de eigen matrijzenbouw zelf.

Kerncompetentie 'Dry-Blend-vervaardiging'

Voor de vervaardiging van hoogwaardige kunststof raamprofielen zijn krachtige Dry-Blends onontbeerlijk. Ze bestaan uit de hoofdgrondstof PVC en aanvullende stoffen. Deze aanvullende stoffen staan garant voor de probleemloze verwerking van de Dry-Blends en geven het vervaardigde profiel speciale kwaliteitskenmerken. Onze knowhow ligt met name op het gebied van de keuze van de geschikte grondstoffen, de legering, de productie, dosering en bewerking van extrusiemateriaal.

Kerncompetentie 'Marketing- en reclamediensverlening'

Het op een professionele manier in de markt zetten van producten zal in de toekomst voor vensterbouwbedrijven een belangrijke rol gaan spelen. Hiervoor worden bekwame en ervaren partners ingeschakeld, zoals de medewerkers van GDL-Marketing. De specialisten op het gebied van communicatie, grafica, tekst en evenementenorganisatie weten precies hoe ideeën ontstaan. Zij zetten strategieën op en maken reclamecampagnes die hun doel bereiken. GDL-Marketing overtuigt door de combinatie van een uitstekend adviserend - en een klassiek agentschap en beschikt over de noodzakelijke knowhow - van de ontwikkeling van een idee tot de uitvoering ervan.

Markten

Individuele oplossingen voor specifieke eisen

Niets is zo constant als verandering - ook en met name in Europa in de afgelopen tien jaar. En zo verschillend als de mensen en hun levensgewoontes zijn, zo verschillend zijn ook hun ideeën over het product raam. Want ook hier geldt: andere landen – andere gewoontes.

Om aan de eisen per regio te voldoen, is op veel Europese markten behoefte aan speciale oplossingen. Hiertoe behoren klapluiksystemen voor Zuid-Europese landen, speciale raamafmetingen voor Nederland en Frankrijk en ramen met een zeer hoog warmte-isolerend vermogen voor Siberië.

GEALAN ontwikkelt al vele jaren op maat gesneden oplossingen voor de raamindustrie in Europa.

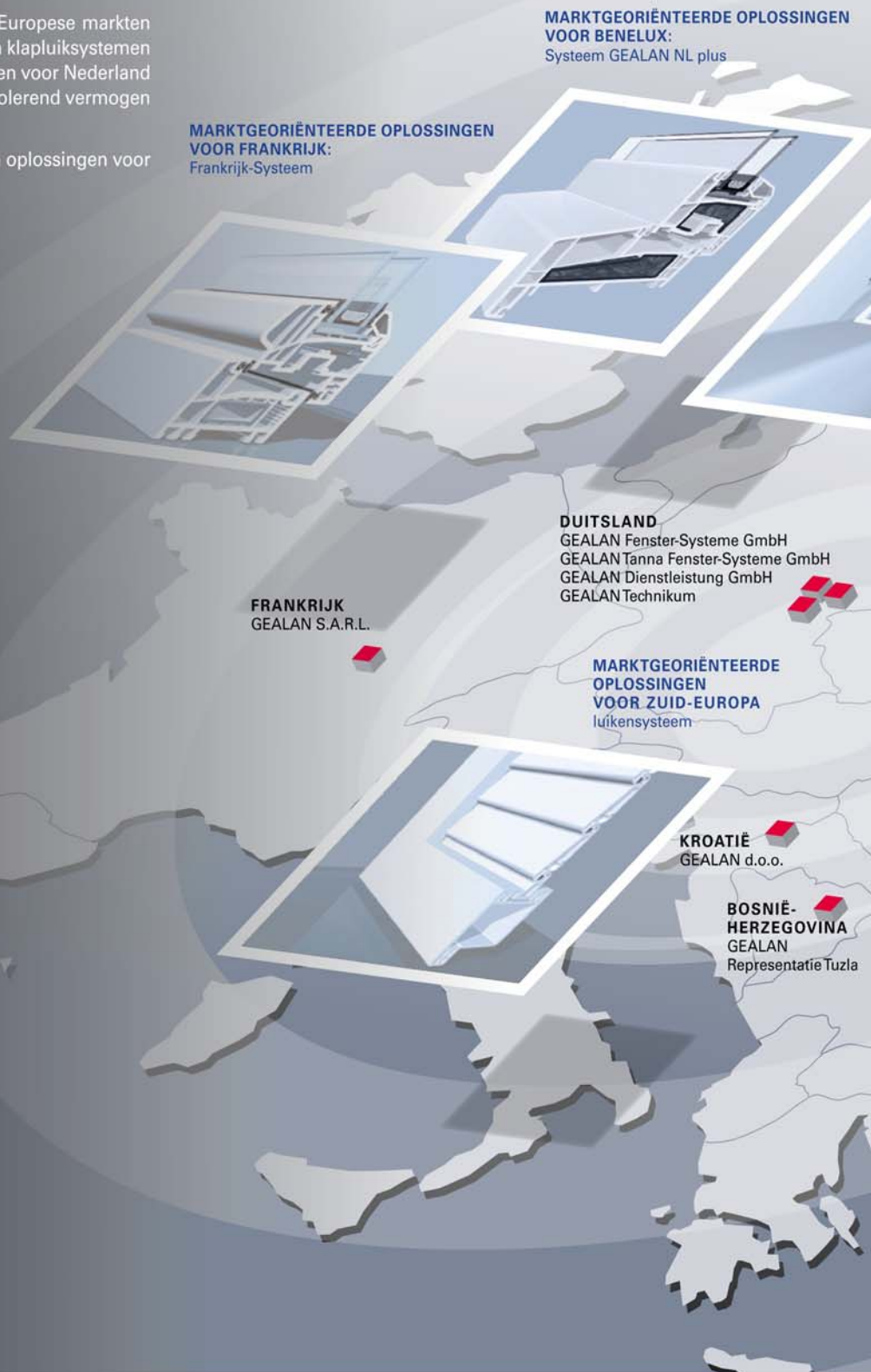

»Het centrale aspect van onze activiteiten is het langdurige succes en de tevredenheid van onze klanten. Want slechts door een goede samenwerking met u kunnen wij op den duur zelf succesvol zijn. Daarom stemmen wij al onze inspanningen op dit doel af. «



Ivica Maurović
Bedrijfsleider verkoop/marketing

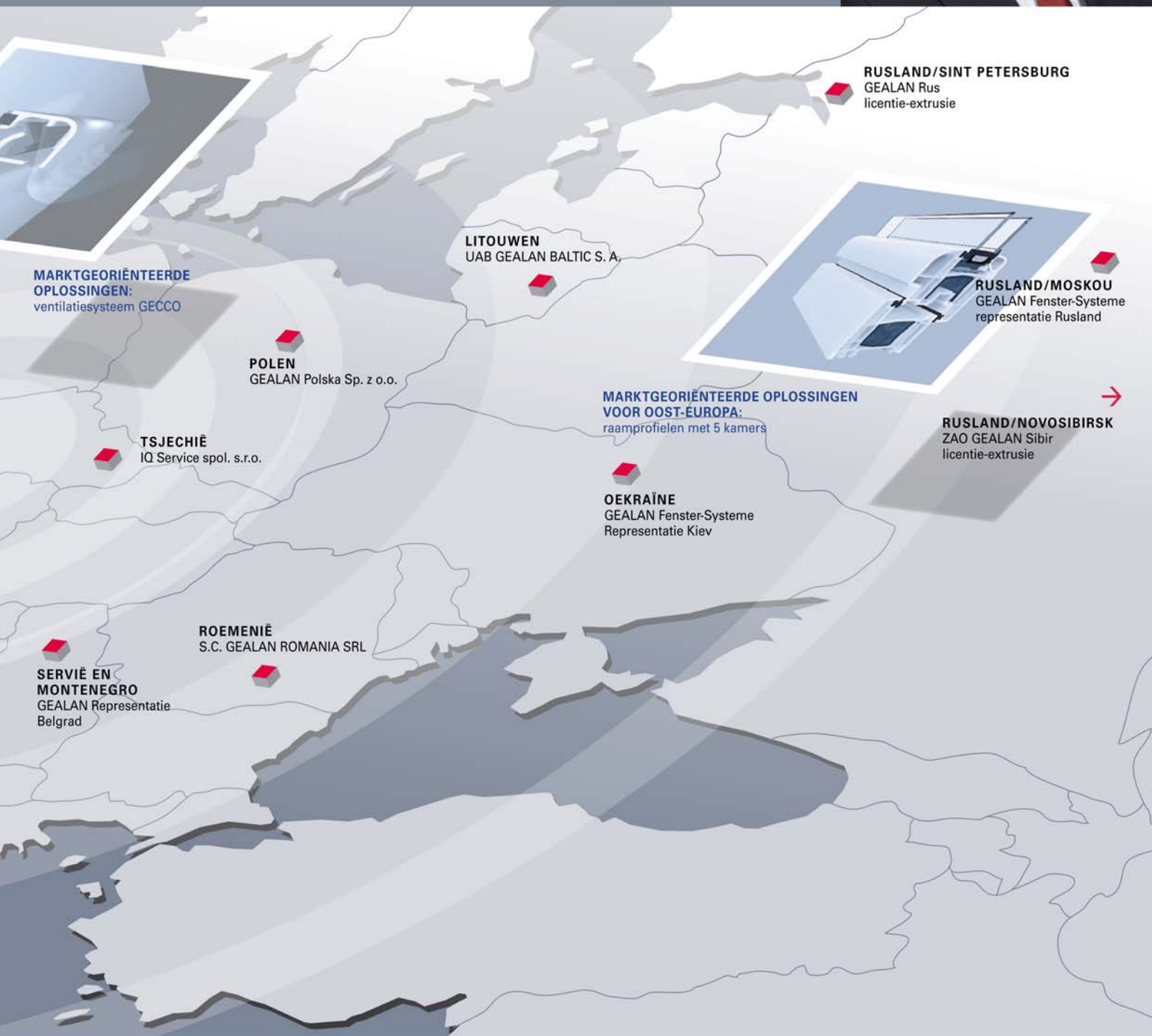

Vestigingen

Betrokkenheid bij de markt als succesfactor

GEALAN Fenster-Systeme heeft de kansen die door de herinrichting van het politieke landschap in Europa ontstonden, op tijd gesignaleerd en optimaal benut. Er werden productiefabrieken bij de vestigingen in Boekarest (Roemenië), Vilnius (Litouwen) en Lodz (Polen) gebouwd. Ook in Rusland is GEALAN present. Licentie-extrusies met Russische partners in St. Petersburg en Novosibirsk zijn hiervan het bewijs, net als de opening van een vestiging in Moskou.

De afgelopen jaren opende GEALAN bovendien verkoopmaatschappijen in Dijon (Frankrijk), Sesevete (Kroatië), Krom íž (Tsjechië) en Kiev (Oekraïne). Daarnaast werden vestigingen in Tuzla (Bosnië-Herzegovina) en Belgrado (Servië) geopend.

Hiermee is GEALAN internationaal vertegenwoordigd en creëerde het de voorwaarden om zijn klanten binnen korte tijd te kunnen voorraden en goed te kunnen adviseren.



GEALAN Tanna Fenster-Systeme GmbH

In Tanna, in de deelstaat Thüringen, werd in 1992 de basis gelegd voor een van de meest moderne extrusiefabrieken. Tegenwoordig werken bij GEALAN Tanna Fenster-Systeme GmbH op de afdelingen Productie en Logistiek meer dan 240 medewerkers. Het bedrijf is hiermee een belangrijke economische factor in de regio Zuidoost-Thüringen.

GEALAN Technikum

In het GEALAN Technikum bevinden zich de toepassingstechniek met moderne raamproductielijnen en een proefbank. In lokalen vinden bovendien bijscholingen voor klanten en medewerkers plaats.



UAB GEALAN BALTIC

In 1997 werd bij de vestiging Vilnius in Litouwen de dochteronderneming GEALAN BALTIC opgericht. Hier worden kunststof raamprofielen voor de Baltische staten en de aangrenzende markten geproduceerd.



GEALAN Fenster-Systeme GmbH

In de fabriek in Oberkotzau worden sinds 1968 kunststof profielen voor ramen en deuren geëxtrudeerd. Bij deze vestiging in de regio Oberfranken bevinden zich bovendien de eigen gereedschapsmakerij en het hoofdkantoor van de ondernemingsgroep.



S. C. GEALAN ROMANIA SRL

De razendsnelle ontwikkeling van GEALAN ROMANIA sinds diens oprichting in 1997 maakte twee jaar later al de bouw van een nieuwe extrusiefabriek met kantoorgebouw en centraal magazijn noodzakelijk. Het jonge bedrijf in Boekarest is marktleider op het gebied van kunststof raamprofielen in Roemenië.

GEALAN Polska Sp. z o.o.

Door de bouw van het administratiekantoor met centraal magazijn in 2001 en de inbedrijfstelling van de nieuwe extrusiefabriek in de herfst van 2004 in Rzgow bij Lodz creëerde GEALAN Polska de voorwaarden om aan de sterk gestegen vraag in Polen te voldoen.

„Om op de internationale markten succesvol te zijn, is het noodzakelijk, met eigen productieplaatsen en logistieke centra regionaal present te zijn.“

Gerhard Jack · Sales area manager Oost



Groei

Succes van de klant staat centraal

Groei voor GEALAN betekent automatisch groei voor de partnerbedrijven. De strategische samenwerking tussen GEALAN en het vensterbouwbedrijf speelt hierbij een belangrijke rol. Deze samenwerking beperkt zich niet alleen tot het beschikbaar stellen van moderne systemen; er dienen ook omstandigheden te worden gecreëerd, die het succes van klanten van GEALAN blijvend vergroten.

Het succes van onze klanten is namelijk ook ons succes. Om voor onze klanten concurrentievoordelen te scheppen, ontwikkelen wij nieuwe profielsystemen met uitgesproken eigenschappen, intelligente producten voor gerichte probleemoplossingen. Voor hun productie investeren wij in ultramoderne productiemachines om met iedere meter profiel geperfectioneerde systeemtechniek te leveren.

Innovatie

Hoge eisen van de markt

De eisen waaraan kunststof raamprofielen moeten voldoen, zijn de afgelopen jaren enorm toegenomen: meer warmte- en geluidsisolatie, hogere inbraakbeveiliging, betere statica en een meer hoogwaardige optiek. Alleen moderne raamsystemen die aan deze eisen voldoen, zullen zich handhaven op de markt – en met hen hun verwerkers, onze klanten.

Innovatieve producten zoals het automatische ventilatiesysteem GECCO, het gekleurde profielsysteem acrylcolor, het rolluik-opzetelement plus en het moderne klapluikstelsel bewijzen de kracht van GEALAN. Dit resulteert in doorslaggevende concurrentievoordelen voor de verwerkers van GEALAN-profielssystemen.

Omzet GEALAN-Groep in miljoenen €

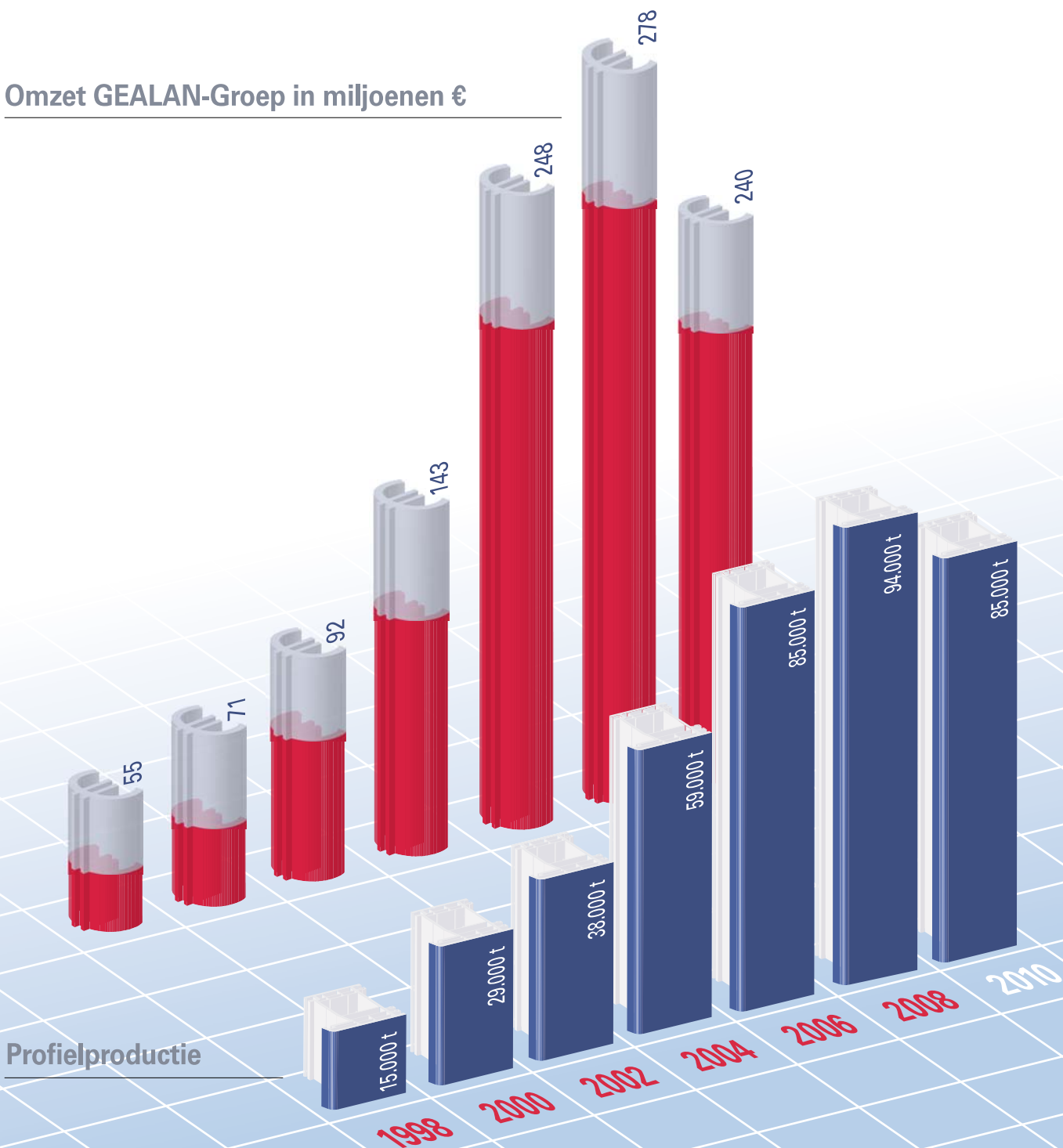

Profielproductie

„Innoverende systeemontwikkelingen tonen niet alleen het prestatievermogen van GEALAN als profielsysteemleverancier aan. Daarom betekent innovatiekracht voor ons, de concurrentie met nieuwe producten altijd een stap voor te zijn.“

Helmut Frehse
Bedrijfsleider systeemontwikkeling/innovaties



acrylcolor

Iedere kleur is anders!
Helemaal wanneer het gaat om kunststof ramen. GEALAN heeft voor de vormgeving van gevels van woonhuizen en industriële objecten de gekleurde acrylcolor-profielen ontwikkeld. Ze zijn gecoëxtrudeerd en beschikken over bijzondere eigenschappen: ze zijn kleurecht, krasvast, makkelijk te onderhouden, weersbestendig, onderhoudsarm en 100% recyclebaar.

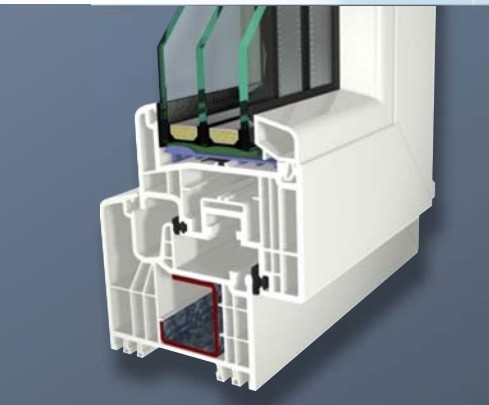

Statische-Droge-Beglazing STV®

Met deze innovatieve techniek maakt GEALAN het haar verwerkers mogelijk, glas en raamprofielen door middel van een kleefband te verbinden. De statisch-droge-beglazing STV® leidt tot verhoogde warmteisolatie, betere stabiliteit en hogere inbraakwerendheid bij raam- en deurelementen.



Logistiek

Geen afstand te ver

Een belangrijk criterium voor de klanttevredenheid is de complete en tijdige levering van het bestelde product. Om deze reden houden wij in ons logistiek centrum met een overdekte opslagruimte van 25.000 m² meer dan 7.000 profielvarianten en 1.500 accessoires op voorraad. Dit verstaan wij bij GEALAN onder waarborging en uitbreiding van de leveringsbereidheid. Op de met de klant overeengekomen leveringsdag ontvangt de klant alle bestelde profielen in wit, kleur en houtdecor. Dit zorgt voor zekerheid bij de planning – en dure

wachttijden worden voorkomen. Tegelijkertijd besparen onze klanten geld voor het zelf beheren van de voorraad.

Met investeringen ter hoogte van miljoenen zijn de logistieke capaciteiten uitgebreid. Dit waarborgt ook in de toekomst een snelle en prompte belevering van onze klanten.

Het GEALAN Logistiekcentrum in Tanna

Overdekte opslagruimte	25.000 m ²
Buitenopslagruimte	15.000 m ²
Profielen	> 7.000 varianten
Accessoires	> 1.500 varianten



„Door het fijn afgestemd distributienetwerk met een eigen vrachtwagenpark profiteren onze klanten van korte levercycli. Dit verschaft zekerheid bij de planning en een extra concurrentievoordeel.“

Uwe Horn · Leider technische coördinatie/logistiek



»Methodes en materialen in de kunststofverwerkende industrie hebben zich de laatste jaren snel veranderd. Voor onze specialisten uit de techniek, productie en logistiek betekent dit dat ze steeds weer nieuwe ontwikkelingen en uitdagingen tegemoet zien.«

Tino Albert
Bedrijfsleider productie/logistiek



Productie

Fantastische extrusietechnologie

Om kwaliteit te produceren, is altijd een perfect samenspel tussen mens en techniek vereist. Hiervoor hebben wij bij GEALAN de voorwaarden gecreëerd. Hooggekwalificeerde medewerkers met jarenlange ervaring op het gebied van profielextrusie vervaardigen onze intelligente profielsystemen op technisch uitstekende productiemachines. GEALAN past vandaag de dag moderne hightechmethoden toe om kunststof in de juiste vorm te brengen.

In de moderne extrusiefabriek in Tanna (deelstaat Thüringen) wordt hoogwaardige PVC geëxtrudeerd en verder verwerkt. Op de nieuwste extruders met twee strengen ontstaan profielsystemen met maximaal zes kamers, die de hoogste eisen aan machines en personeel stellen. De gekleurde acrylcolor-profielen zijn een bijzonder product van GEALAN. Er is veel kennis op het gebied van extrusietechniek vereist om de homogene verbinding van het witte PVC met de gekleurde laag plexiglas tot stand te brengen.

Kwaliteit

Vertrouwen is goed – controle is beter

Dit gezegde beschrijft zeer duidelijk de spelregels bij de relatie met leveranciers, wanneer het om kwaliteit gaat. Daarom speelt het kwaliteitsdenken in alle fases van moderne productieprocessen een hele belangrijke rol – ook bij GEALAN Fenster-Systeme. Het doel van ons kwaliteitsmanagement is om op rendabele wijze raam- en deurprofielen te vervaardigen, die een permanente en optimale verwerking door het vensterbouwbedrijf mogelijk maken. Alleen dan zijn onze klanten overtuigd van de kwaliteit van GEALAN.



Om dit doel te realiseren, zijn alle verwerkings- en productieprocessen bij GEALAN onderworpen aan voortdurende kwaliteitscontroles. Dit begint met uitgebreide controles van de afzonderlijke grondstoffen, het bereiden en optimaliseren van recepten en het waarborgen van een gelijkblijvende kwaliteit van onze profielsystemen. Hiertoe behoren in de eerste plaats testmethodes voor maximale kwaliteit tijdens het extrusieproces.

Een andere belangrijke stap bij de waarborging van de kwaliteit was de ontwikkeling van testmethodes om de kwaliteitsstandaard te garanderen. In het eigen testlaboratorium onderwerpen gekwalificeerde medewerkers daarom niet alleen de grondstoffen en additieven aan nauwkeurige ingangscntroles, ze onderzoeken in speciale tests ook kwalitatieve productkenmerken zoals schokweerstand, kleur, glans en hoeksterkte.

Jarenlange ervaring in de extrusietechnologie is noodzakelijk om constante kwaliteit te produceren, die door vensterbouwbedrijven zonder problemen verwerkt kan worden – hetzij handmatig, hetzij geautomatiseerd.



„Een belangrijk doel van ons kwaliteitsmanagement is het blijvend voldoen aan de kwaliteitseisen van onze klanten.“

Dr. André Sieffert · Afdelingsleider onderzoek en ontwikkeling

„Wij staan vastberaden tegenover de uitdagingen van de toenemende veelvoud aan samenwerkende systemen. Bij gereedschappenbouw worden door ons dan ook de modernste technologie en informatiesystemen toegepast.“

Roland Jahn
Bedrijfsleider techniek/kwaliteit



Matrijzenbouw

Sterk dankzij onafhankelijkheid

GEALAN produceert bij de vestiging in Oberkotzau alle extrusiegereedschappen voor de vestigingen in Duitsland, Litouwen, Roemenië, Polen en Rusland zelf. Dankzij flinke investeringen in nieuwe, ultramoderne gereedschapsmachines en bouwkundige maatregelen is GEALAN in staat om snel en flexibel op verzoeken van klanten te reageren.

Kern van de afdeling is het productieve erodeercentrum voor de vervaardiging van de gestandariseerde gereedschappen – voor profielen met eenvoudige afmetingen tot en met zeer krachtige gereedschappen met een hoge productie.



Service

Betrokkenheid bij de klant schept vertrouwen

Onze samenwerking met de verwerkers van onze profielsystemen is gebaseerd op vertrouwen. Het adviseren en begeleiden van klanten is daarom een zeer belangrijke taak van onze buitendienstmedewerkers. Met hun jarenlange ervaring in de branche zijn ze voor vensterbouwbedrijven een deskundig contactpersoon bij alle vragen over het raam.

Advies

Hulp van opdrachtgevers en architecten

De medewerkers van de Bouwtechnische Dienst van GEALAN zijn vakmensen die alle ins en outs van de raambranche kennen. Ze begeleiden saneringen en nieuwbouw van het ontwerp tot en met het verstrekken van de opdracht. Bij het realiseren van technische en optische eisen van het object werken bouwkundigen van GEALAN nauw samen met de architecten die verantwoordelijk zijn voor het ontwerp.



„Onze innovatieve en kwalitatief hoogwaardige producten leveren argumenten voor een optimale marktpositie voor onze klanten.“

Gerhard Singer · Sales area manager West

Begeleiding

Complete begeleiding van klanten als succesconcept

Wie succes wil hebben, heeft sterke en ervaren partners aan zijn zijde nodig, zoals de medewerkers van GDL-Marketing. Deze specialisten op het gebied van ontwerp, advies, afbeeldingen, events en media/PR ontwikkelen complete communicatieconcepten, verzorgen de vormgeving van bedrijfspresentaties, advertenties, geprinte documenten en nog veel meer – en zorgen voor de aanwezigheid in de nieuwe media.



„Op basis van strategische richtlijnen en doelstellingen ontwikkelt GDL-Marketing op maat gesneden concepten, waarbij de complete begeleiding en het succes van de klant centraal staan“.

Thomas Horter · Directeur GDL-Marketing



Medewerkers

De sleutel tot bedrijfssucces

Leidinggevend vermogen bepaalt vandaag de dag voor een groot deel het succes van een bedrijf. Om succesvol op hun markten te zijn, is bij de ondernemingen van de GEALAN-groep daarom op alle leidinggevende niveaus behoefte aan enthousiaste medewerkers. Het is hun taak om randvoorwaarden voor de medewerkers te creëren, die motiveren en tegelijkertijd als oriënteringshulp dienen.

Bij GEALAN ligt de sleutel tot succes in enorm gemotiveerde, goed opgeleide en zakelijk denkende medewerkers. Onder modern personeelsbeleid verstaan wij innovatieve instrumenten voor personeelsmanagement, mogelijkheden om op eigen verantwoordelijkheid te handelen en het beschikbaar stellen van moderne arbeidsplaatsen. Hiermee bieden wij een motiverende en prestatiebevorderende werkomgeving en creëren een bedrijfs- en arbeidsklimaat dat iedereen nodig heeft om zijn werk zo goed mogelijk te doen.

Na het afronden van mijn studie „Internationaal Management“ begon ik bij GEALAN als assistente van de directeur Verkoop / Systeemontwikkeling. Bij dit internationaal opererende bedrijf met bedrijfsstructuren zijn mijn verwachtingen ten aanzien van een uitdagende baan in een positieve werkomgeving volledig uitgekomen.

Pia Seidel

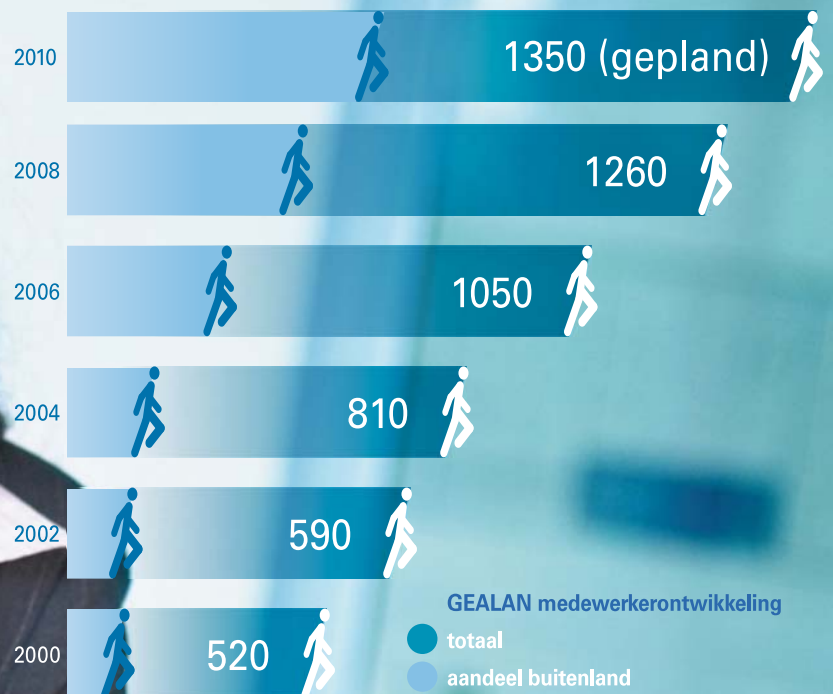

„In ons dagelijks handelen, nemen wij de richtlijnen voor de samenwerking van alle medewerkers binnen de GEALAN-groep in acht. Ze vormen de basis voor een door wederzijds respect gekenmerkte en constructief-kritische omgang van alle medewerkers met elkaar.“

Alexander Aust · Afdelingsleider personeel/recht

Verantwoording

Duurzaam handelen voor mens en milieu

Dat economische groei niet ten koste van het milieu hoeft te gaan, bewijzen de successen van GEALAN op het gebied van milieubescherming. Al in 1996 werden de beide Duitse productievestigingen gevalideerd volgens de Eco-Audit-verordening (EMAS) van de Europese Unie. De positie van GEALAN als brancheleider op het gebied van milieubescherming werd versterkt door de certificering volgens de wereldwijd geldende ISO 14001 in mei 1997.

Ondertussen zijn deze milieustandaards met de ISO 9001:2000 geïntegreerd in het QSU-managementsysteem. In de tussentijd zijn ook de fabrieken in Vilnius en Boekarest gecertificeerd volgens de wereldwijde normen. Zo is gewaarborgd dat bij alle productievestigingen van GEALAN volgens dezelfde kwaliteits- en milieustandaards geproduceerd wordt.

Wij informeren de mensen uitgebreid over gestegen milieuprestaties en over de vorming van een duurzame productverantwoordelijkheid. Wij betrekken in dit proces ook onze leveranciers.



„Wij streven in ons handelen naar een evenwichtige verhouding tussen ecologie, economie en sociaal gedrag. Daarbij is het ons doel om onze maatschappelijke verantwoordelijkheid jegens het milieu en de komende generaties na te komen.“

Bernd Wiederhold · Verantwoordelijk milieu-afdeling





Levenskwaliteit ontwikkelen

Het begint met een idee

Ramen vormen als onderdeel van de gevel een teken van stijl en levenskwaliteit. Bij hen speelt de emotionele factor een belangrijke rol.

Daarom ontwikkelt GEALAN Fenster-Systeme probleem-oplossingen, die voldoen aan de eisen van opdrachtgevers, ontwerpers en architecten. Er moet niet alleen rekening worden gehouden met optische elegantie voor een aangename woonambiance, maar ook met de goede verwerkbaarheid en technische aspecten zoals warmte- en geluidsisolatie en inbraakbeveiliging.

Het is de taak van de medewerkers van de constructie-afdeling van GEALAN om alle criteria onder één noemer te brengen en het realiseerbare van het noodzakelijke te onderscheiden. Ze zetten ideeën om in concrete oplossingen, die in nieuwe innovatieve producten toegepast worden.

Door voortdurend contact met de vensterbouwbedrijven zijn de constructeurs van GEALAN Fenster-Systeme zeer goed op de hoogte van verwerkingstechnische problemen.



„Van het idee voor een nieuw systeem tot en met zijn constructieve uitvoering zijn veel stappen nodig. Uiteindelijk komt het aan op het samenspel tussen alle medewerkers die bij het ontwikkelingsproces betrokken zijn.“

Peter Czajkowski · Afdelingsleider constructie/toepassingstechniek

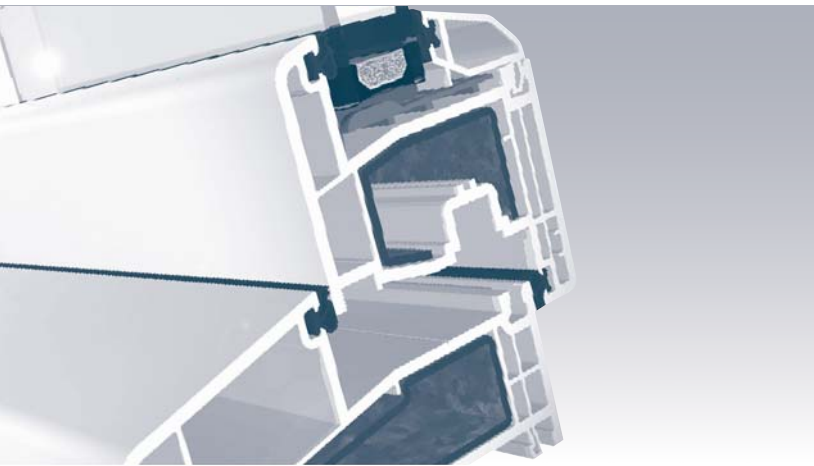

Profielsysteem NL plus

De vleugelbouwdiepte van 74 mm in het systeem GEALAN NL plus en de beproefde vier-kamer-vorm staan garant voor een uitstekende warmte-isolatie. Samen met speciale beglazing kunnen zeer goede U-waarden worden bereikt.



Profielsysteem S 7000 IQ



Het middendichtingsysteem met vijf kamers en een bouwdiepte van 74 mm beschikt over een voortreffelijk warmte-isolerend vermogen. Daarnaast is de inbraakbeveiliging uitstekend en het profiel erg stabiel. Dankzij zijn harmonieuze verhoudingen en optische elegantie is het voorbestemd voor hoogwaardige ramen bij objecten en huizen voor particulieren.

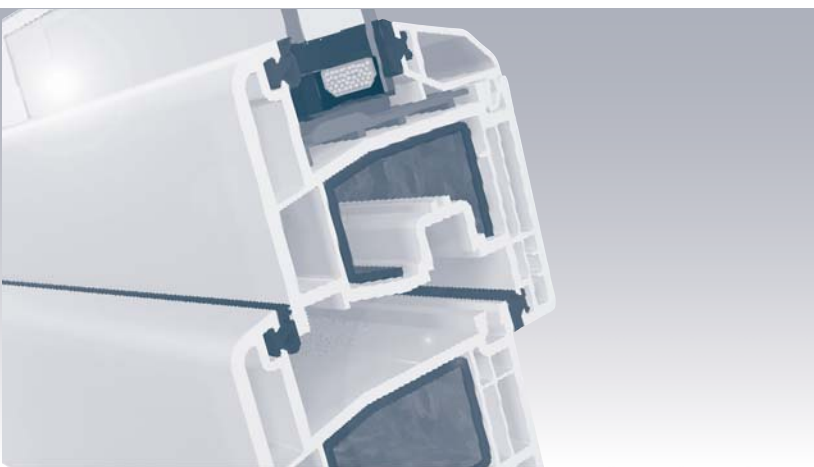

Profielsysteem S 8000 IQ

Het aanslagdichtingsysteem beschikt over vier of zes kamers en heeft een bouwdiepte van 74 mm. Dit systeem voldoet niet alleen aan de technische eisen die aan een modern raamprofiel gesteld worden, maar is bovendien universeel verwerkbaar en tijdloos mooi.



Verdiept systeem IQ plus



Voor de verbetering van de warmte-isolatie ontwikkelde GEALAN zeskamersystemen, met een bouwdiepte van 83 mm: het middendichtingsysteem S 7000 IQ plus en het aanslagdichtingsysteem S 8000 IQ plus. Zij worden daar toegepast, waar offertes bouwdieptes van 80 mm of meer verlangen.

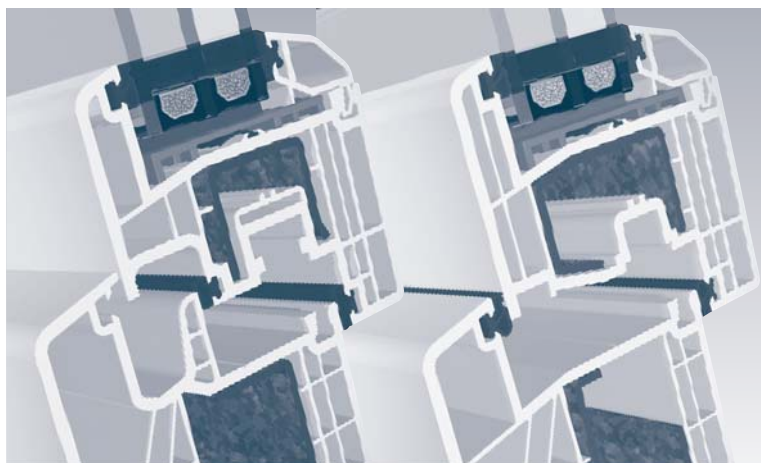

Gecertificeerde kwaliteit

